

horseCam™

SAFETY FOR YOUR HORSE

How It Works

(IN THE STABLE)

HOW IT WORKS IN THE STABLE

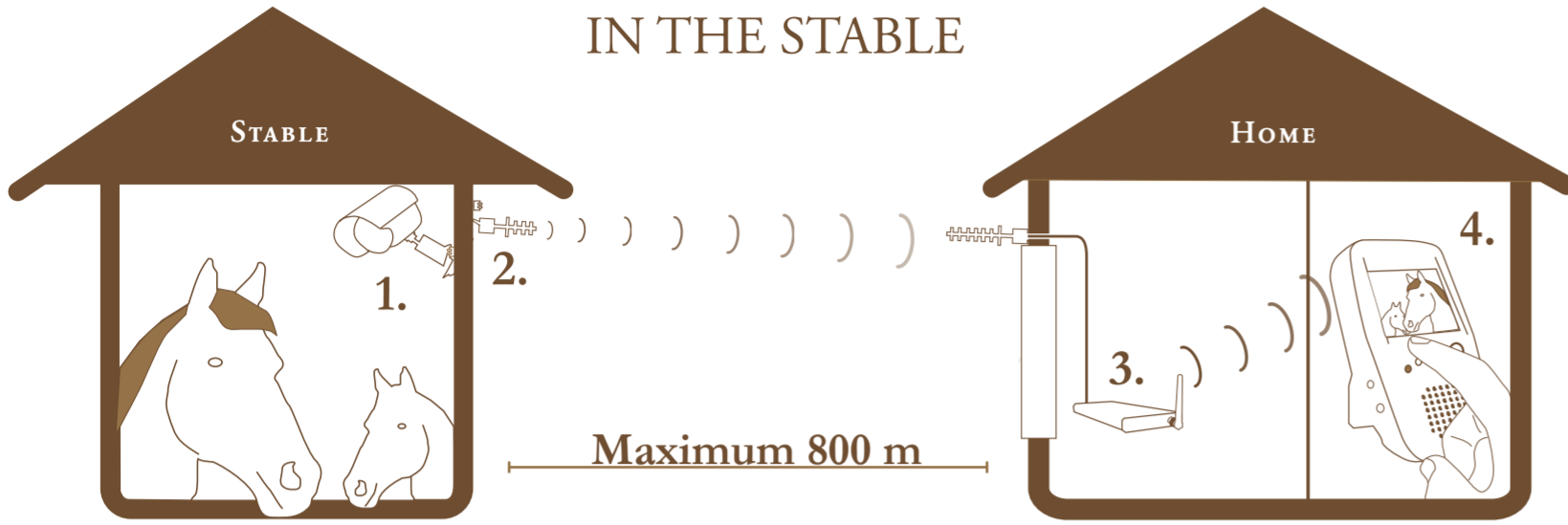

DE

- Die Kamera filmt das Pferd und das Signal wird über das Kabel an die A300-Antenne an der Stallaußenseite gesendet.
- Die A300-Antenne an Stallwand sendet das Signal an die A300-Empfängerantenne.
- Der videoLink empfängt das Signal von der A300-Empfängerantenne und sendet es im Haus für eine bessere Bildqualität weiter an den LCD-Monitor.
- Der tragbare LCD-Monitor empfängt das Signal vom videoLink und verschafft Ihnen so innerhalb der Wohnung die Möglichkeit, Ihr Pferd leicht zu überwachen.

EN

- The camera monitors your horse, the signal is transmitted via the cable to the A300-antenna outside the stable.
- The A300-antenna on the stable wall transmits the signal to the receiving A300-antenna.
- The videoLink receives the signal from the receiving A300-antenna and then transmits it in your house for better picture quality.
- The portable LCD-monitor receives the signal wirelessly from the videoLink and gives you a comfortable supervision of your horse in your home.

FR

- La caméra surveille votre cheval, le signal est transmis par le câble jusqu'à l'antenne A300 qui transmet le signal en dehors de l'étable.
- L'antenne A300 fixée sur le mur de l'étable transmet le signal à l'antenne réceptrice A300.
- Le videoLink reçoit le signal émit par l'antenne réceptrice A300 puis le transmet dans votre maison pour une meilleure qualité d'image.
- Le moniteur LCD portable reçoit le signal du videoLink et vous donne une supervision facile et confortable de votre cheval depuis la maison.

SV

- Kameran filmar hästen, signalen förs via kabel ut till A300-antenn på utsidan av stallet.
- A300-antennen på stallväggen skickar signalen till den mottagande A300-antennen.
- VideoLinken får signalen från den mottagande A300-antennen och skickar den vidare för en bättre bildkvalitet inomhus.
- Den bärbara LCD-monitorn tar emot signalen trådlöst från videoLinken och ger dig en bekväm uppsikt över din häst var du än befinner dig i din bostad.

HOW IT WORKS IN THE TRAILER

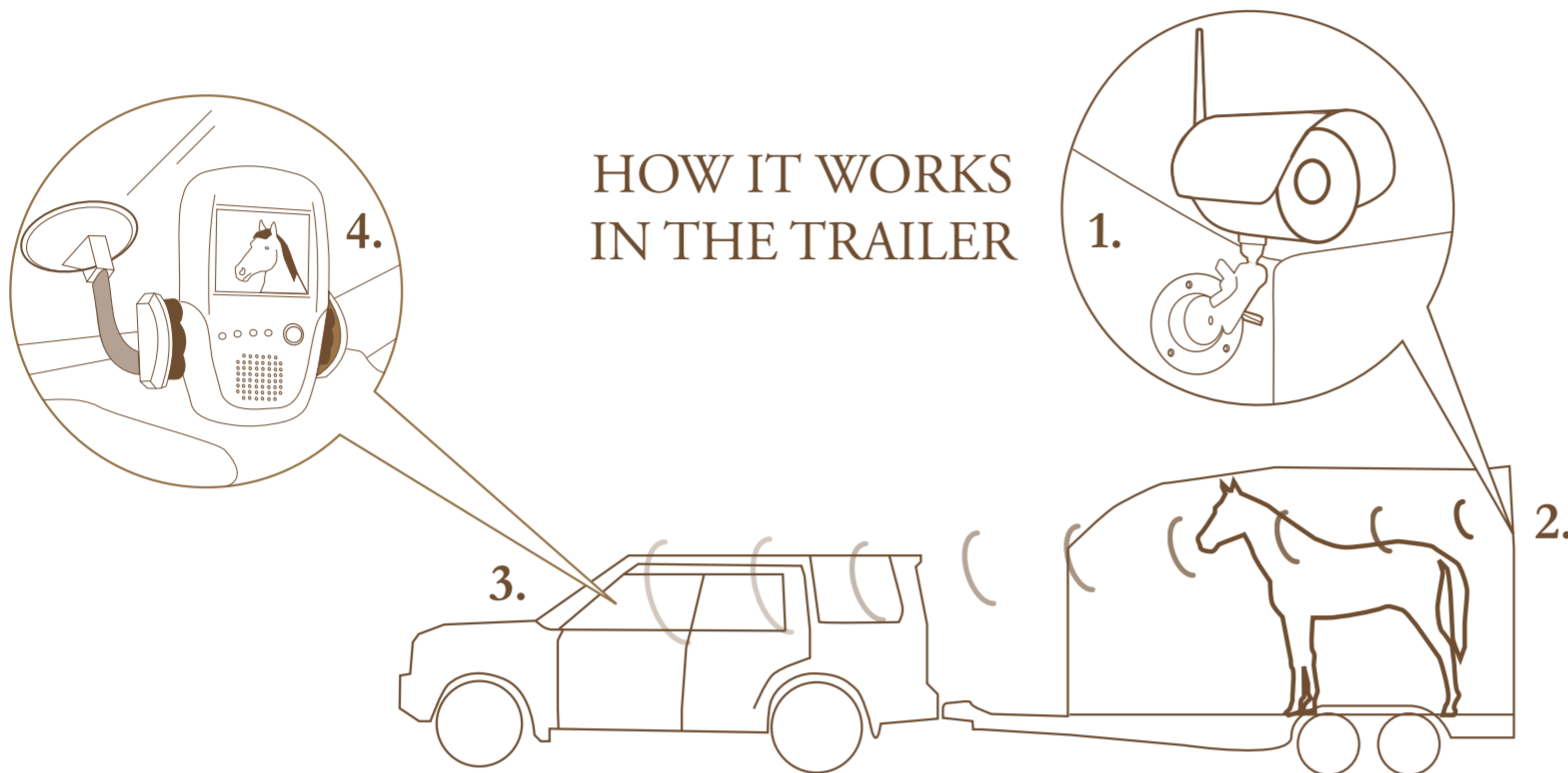

DE

- Die Kamera wird zur Überwachung des Pferdes im Anhänger montiert.
- Die Stromversorgung erfolgt über die Deckenbeleuchtung oder das Rücklicht im Anhänger (2,5 m-Kabel beiliegend).
- Der LCD-Monitor wird mit einem Akku oder alternativ über einen Zigarettanzünderadapter betrieben.
- Auf dem LCD-Monitor, der an der Frontscheibe oder dem Ventilationshalter im Fahrzeug montiert wird, kann man das Pferd leicht überwachen.

EN

- The camera allows you to keep an eye on your horse while the horse is in the trailer.
- Connect the camera using the 2,5m trailer cable to the ceiling light or the rear light.
- The LCD monitor is operated with the cigarette power cable or with the included battery.
- Place the LCD-monitor's holder in the car using the windscreen mount/air con mount to safely monitor your horse.

FR

- La caméra vous permet de surveiller votre cheval dans la remorque.
- Utilisez le câble 2,5m pour brancher la caméra au plafonnier de la remorque ou aux phares arrière.
- Le moniteur LCD s'alimente en courant par le câble relié à l'allume-cigare ou par sa batterie incluse.
- Placez le support du moniteur LCD dans la voiture en utilisant les ventouses et les crochets de fixation à la grille d'air climatisé/chauffage afin de pouvoir surveiller votre cheval.

SV

- Kameran monteras för uppsikt över hästen inne i trailern.
- Ström till kameran fås från innerbelysningen i taket eller bakljuset på trailern (2,5m kabel medföljer).
- Den mottagande LCD-monitorn drivs på batteri, alternativt via cigarettadapter.
- Hästen ses tryggt på LCD-monitorn framme vid förarplatsen och monteras i vindrutan eller luftutblåset.

Quick Install Guide

IN THE TRAILER:

1

DE

Schrauben Sie die schwarze Antenne (2 dBi) an die Kamera. Befestigen Sie den zusätzlichen Montagefuß (823FOT) so, dass sowohl eine Stromversorgung als auch eine bestmögliche Überwachung des Pferdes im Anhänger möglich ist. Die Kamera wird mit einem 2,5 m langen Anhängerkabel (116TRA) geliefert. Befestigen Sie den Kamerakopf auf dem Montagefuß.

ACHTUNG! Verwenden Sie ausschließlich das mitgelieferte LUDA Anhängerkabel bei der Kamerainstallation im Anhänger.

FR

Connectez l'antenne noire (2dBi) à la caméra. Installez la pièce élévatrice supplémentaire (823FOT) afin d'obtenir une meilleure supervision de votre cheval selon l'endroit où vous avez accès à l'alimentation électrique dans la remorque. La caméra vous est remise avec un câble de remorque 2,5m (116TRA). Fixez la caméra à la pièce élévatrice supplémentaire.

ATTENTION! Toujours utiliser le câble de remorque (116TRA) lorsque vous installez la caméra dans une remorque!

EN

Connect the black antenna (2dBi) to the camera. Install the extra mounting bracket (823FOT) for best possible view of your horse and depending on where you have access to power in your trailer. The camera is delivered with 2,5m trailer cable (116TRA). Attach the camera head to the mounting foot.

NOTICE! Always use the LUDA trailer cable (116TRA) when installing the camera in a trailer!

SV

Skruva på den svarta antennen (2dBi) på kameran. Fäst den extra monteringsfoten (823FOT) så du får bästa möjliga uppsikt över din häst och utifrån var du har tillgång till ström i din trailer. Kameran levereras med en 2,5m trailerkabel (116TRA). Fäst kamerahuvudet på monteringsfoten.

OBS! Använd alltid LUDAs trailerkabel (116TRA) vid installation av kameran i en trailer!

Mounting options:

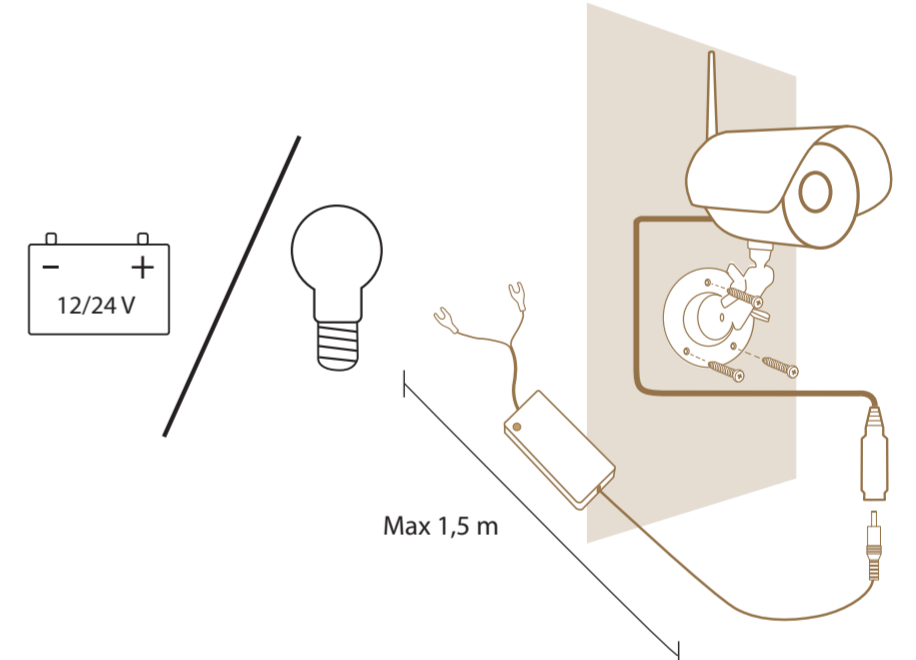
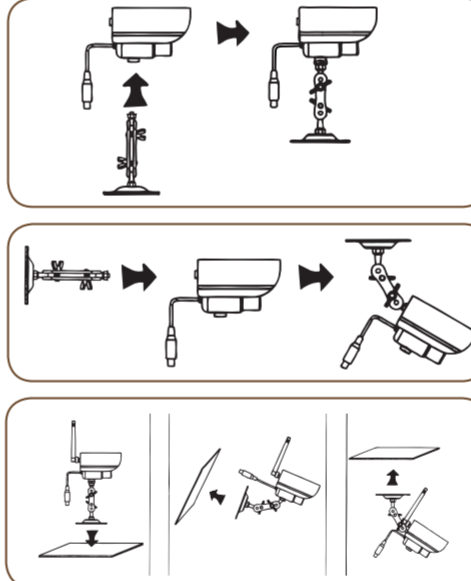

2

DE

Koppeln Sie den Anhänger vom Fahrzeug ab, sodass kein Strom im Anhänger fließt. Schließen Sie die Hufeisenkontakte des Anhängerkabels (116TRA) an eine wahlfreie Stromquelle an (meistens Deckenbeleuchtung oder Rücklicht). Schließen Sie das weißmarkierte Kabel an den Pluspol (+) und das schwarze an den Minuspol (-) an. Verbinden Sie das andere Ende des Anhängerkabels mit der Kamera.

Koppeln Sie Fahrzeug und Anhänger zusammen und starten Sie den Motor, sodass Strom im Anhänger fließt. Jetzt sollte eine rote LED am Netzteil leuchten. Sollte das Anhängerkabel (116TRA) falsch angeschlossen sein, leuchtet die LED nicht und die Kamera ist nicht mit Strom versorgt.

FR

Détachez la remorque de la voiture afin de vous assurer qu'il n'y a pas de courant dans la remorque. Branchez l'extrémité du câble de remorque marqué par un fer à cheval (116TRA) à une source d'alimentation (habituellement, il s'agit de la lumière au plafond de la remorque ou les phares arrière). Branchez le câble avec les lignes blanches au pôle positif (+) et le câble noir au pôle négatif (-). Branchez l'autre extrémité du câble de la remorque à la caméra.

Attachez maintenant la remorque à la voiture, démarrez la voiture et allumez les lumières de celle-ci afin de vous assurer qu'il y ait bien du courant dans la remorque. Si tous les câbles sont connectés de façon appropriée, un voyant rouge LED s'allumera sur la boîte de l'adaptateur du câble.

EN

Disconnect the trailer from the car to ensure that there is no power in the trailer. Connect the horse shoe connectors of the trailer cable (116TRA) to an optional power source (usually the rear light or the ceiling light). Connect the white striped cable to positive (+) and the all black cable to negative (-). Connect the other end of the trailer cable to the camera.

Reconnect the trailer to the car, start the engine and turn the lights on to make sure there is power in the trailer. If you have connected the cables correctly, the red LED will shine on the trailer cable's box. If you have connected the cables incorrectly, the LED will not shine and the camera will not get any power.

SV

Koppla loss trailern från bilen för att försäkra att det inte finns någon ström i trailern. Anslut trailerkabelns (116TRA) hästkokontakter till valfri strömkälla (oftast bakljuset eller i takbelysningen). Koppla den vitmarkerade kabeln till plus (+) och den helsvarta kabeln till minus (-). Anslut andra änden av trailerkabeln till kameran.

Koppla samman bil och trailer och starta motorn för att försäkra att du har ström i trailern. Om du har kopplat rätt lyser en röd diod på trailerkabelns box. Vid eventuell felkoppling lyser ej dioden och ingen ström kommer till kameran.

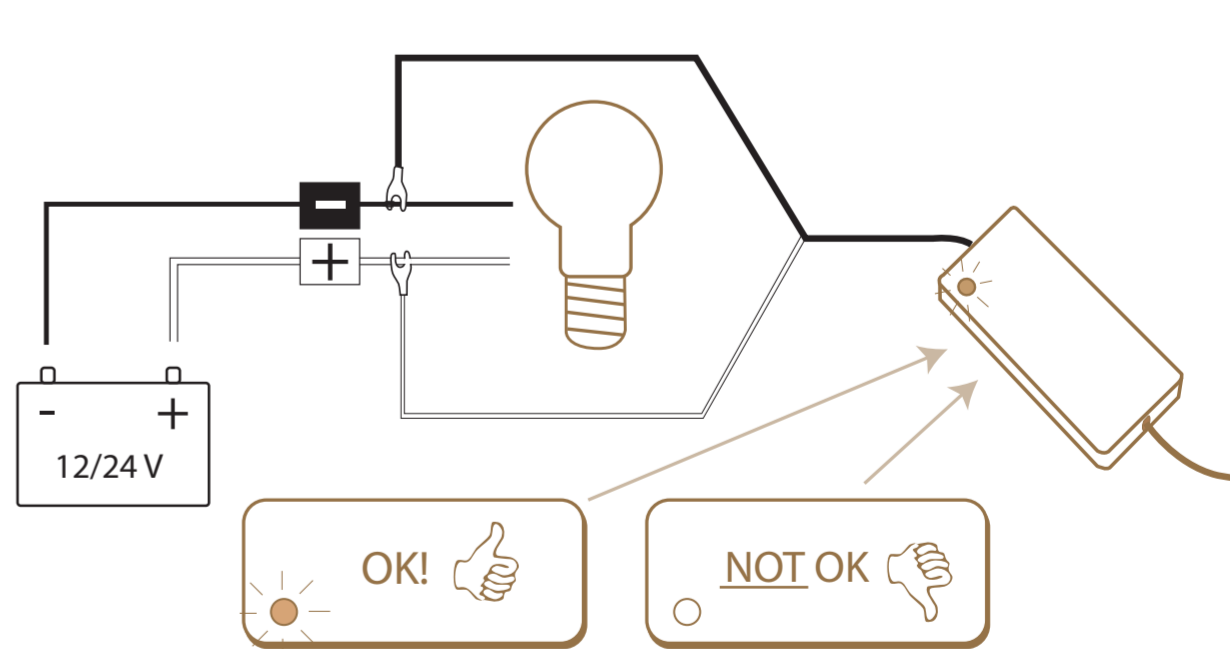

3

DE

Befestigen Sie den LCD-Monitor mit Hilfe des mitgelieferten Saugnapsfarnes (a) oder des Klemmfußes (b) an einem geeigneten Ort im Fahrerhaus des Fahrzeuges. Schließen Sie den LCD-Monitor mit Hilfe des Zigarettanzünderadapters (110CIG) an den Zigarettanzünder an.

Starten Sie das Auto und schalten Sie den LCD-Monitor ein. Wählen Sie den gleichen Kanal auf dem LCD-Monitor, auf dem auch die Kamera sendet.

FR

À l'aide des ventouses (a), ou des crochets de fixation dans la grille d'air climatisé (b), fixez à l'endroit approprié à l'intérieur de la voiture le support pour le moniteur LCD. Branchez le moniteur LCD à l'allume-cigare en utilisant l'adaptateur (110CIG).

Démarrez la voiture et allumez le moniteur. Sélectionnez le même canal pour le moniteur LCD que le canal d'émission de la caméra.

EN

Mount the LCD monitor in a suitable location in the driver's cabin using the suction bracket (a) or the air con bracket (b). Connect the LCD monitor to the car power socket using the cigarette adapter (110CIG).

Start your engine and turn the LCD monitor on. Select the same channel on the LCD monitor as the camera transmits on using the channel selector.

SV

Placera LCD-monitorn med hjälp av medföljande sugproppsarm (a) eller klämföt (b) på lämplig plats i förarhytten. Koppla LCD-monitorn till cigarettuttagat med cigarettadaptern (110CIG).

Starta bilen och slå på LCD-monitorn. Välj samma kanal på LCD-monitorn som kameran sänder på genom att trycka på kanalväljaren.

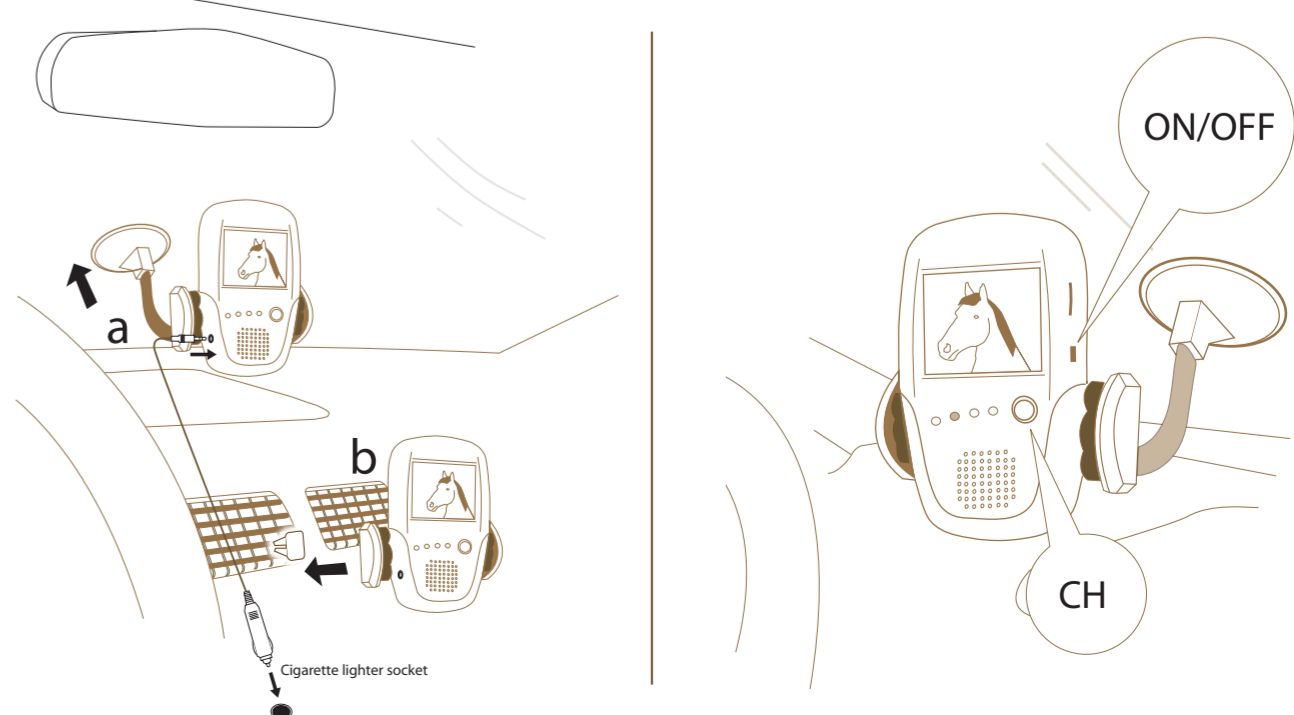

horseCam™ Quick Install Guide

SAFETY FOR YOUR HORSE

IN THE STABLE:

BEFORE YOU START:

DE

Setzen Sie zuerst einen Akku in den LCD-Monitor ein. Schließen Sie das Netzteil (5V) an den LCD-Monitor an und laden Sie den Akku 2 Stunden lang.

ACHTUNG! Verwenden Sie das 5V-Netzteil für den LCD-Monitor. Achten sie darauf, immer das richtige Netzteil für das jeweilige Produkt zu verwenden. Andernfalls können die Geräte beschädigt werden.

FR

Avant l'installation, commencez par mettre une pile dans le moniteur LCD. Branchez l'adaptateur (5V) au moniteur LCD et rechargez les piles pendant 2 heures.

ATTENTION! Utilisez seulement l'adaptateur 5 volt pour le moniteur LCD. Assurez-vous toujours d'utiliser l'adaptateur adéquat selon le voltage indiqué sur le produit, car sinon vous pourriez endommager l'équipement.

EN

Begin by putting a battery in the LCD-monitor. Connect the power adapter (5 volt output!) to the LCD monitor and charge the battery for 2 hours.

NOTICE! Only use the power adapter with 5 volt output to the LCD monitor. Always make sure you use the power adapter with output voltage that corresponds to the product! If you use the wrong one, you could damage the equipment!

SV

Börja med att sätta in ett batteri i LCD-monitorn. Anslut nätadaptern (5 volt output!) till LCD-monitorn och ladda batteriet i 2 timmar.

OBS! Använd strömadaptern med 5 volt output till LCD-monitorn. Var alltid noggrann så att du använder rätt nätadapter till rätt produkt! Kopplar du fel kan du skada utrustningen!

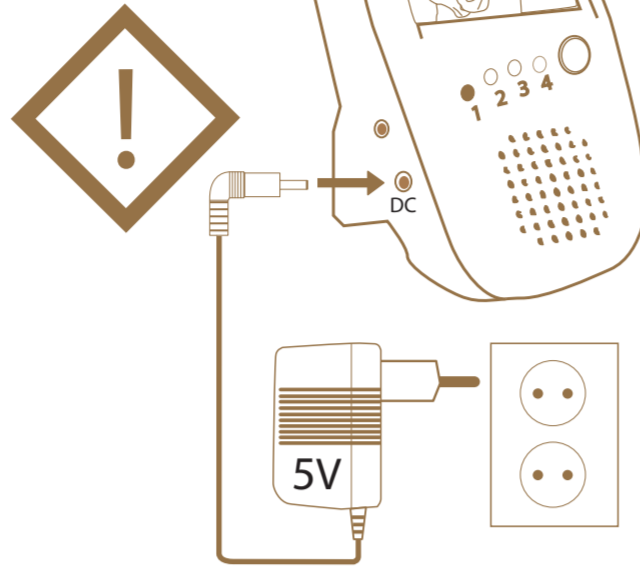

DE: Benutzen Sie ausschließlich die vorgesehenen Netzteile für die jeweiligen Produkte, da Sie sonst riskieren, die Produkte zu beschädigen!
EN: Always use the correct power adapter with the right product, otherwise you could damage the products!
FR: Vous devez toujours utiliser le bon adaptateur secteur avec le bon produit. faire autrement pourrait endommager l'appareil!
SV: Använd alltid rätt nätadapter till rätt produkt då du riskerar att produkterna går sönder om de matas med fel volt!t!

1

DE

Befestigen Sie die Kamera an einem Ort, der höchstens 2 m von einer Steckdose und 12 m von der A300-Sendeantenne entfernt ist.

ACHTUNG!

Verwenden Sie das 5V-Netzteil für den LCD-Monitor. Achten sie darauf, immer das richtige Netzteil für das jeweilige Produkt zu verwenden. Andernfalls können die Geräte beschädigt werden.

FR

Placez la caméra à 2 mètres d'une prise d'alimentation (courant alternatif) et à moins de 12 mètres de l'endroit où vous installerez l'antenne émettrice A-300.

ATTENTION! Utilisez seulement l'adaptateur 12 volt pour la caméra. Assurez-vous toujours d'utiliser l'adaptateur adéquat selon le voltage indiqué sur le produit, car sinon vous pourriez endommager l'équipement.

EN

Position the camera 2 meters from a wall socket and within 12 meters from where you intend to place the transmitting A300-antenna.

NOTICE! Use only the 12 volt output power adapter with the camera. Always make sure you use the power adapter with output voltage that corresponds to the product! If you use the wrong one, you could damage the equipment!

Skruva fast kameran på en plats inom 2 meter från ett vägguttag och inom 12 meter från den plats där den sändande A300-antennen är tänkt att placeras.

OBS! Använd strömadaptern med 12 volt output till kameran. Var alltid noggrann så att du använder rätt nätadapter till rätt produkt! Kopplar du fel kan du skada utrustningen!

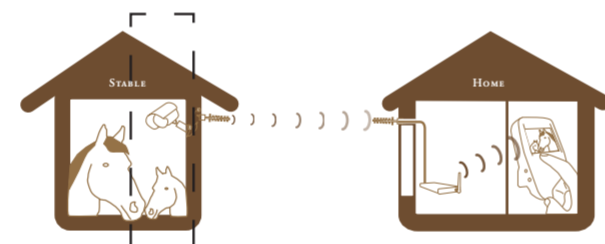
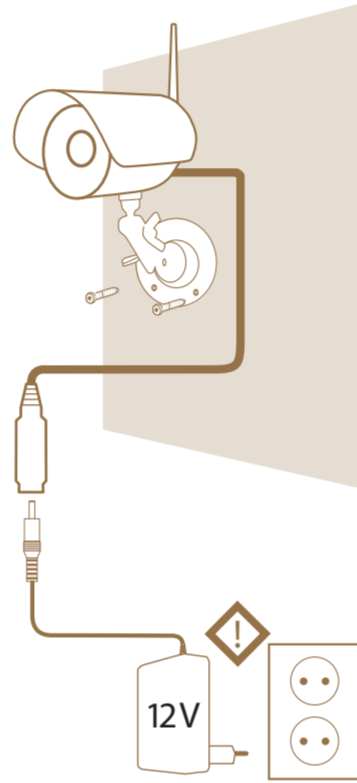

2

DE

- Schrauben Sie die schwarze Antenne (2 dBi) der Kamera ab.
- Schrauben Sie das eine Ende des 12m-Antennenkabels an die Kamera fest.
- Schieben Sie den Schrumpfschlauch auf das Antennenkabel.
- Schrauben Sie das andere Ende des Antennenkabels an die A300-Sendeantenne (5 dBi).
- Erwärmen Sie den Schrumpfschlauch erst, wenn Sie sich vergewissern haben, dass Sie auf dem LCD-Monitor ein gutes Bild erhalten.

ACHTUNG! Sehen Sie sich mit dem Antennenkabel vor. Es darf nicht um mehr als 90° gebogen oder geklemmt werden.

FR

- Détachez l'antenne noire (2dBi) de la caméra.
- Branchez une extrémité du câble 12 m de l'antenne à la caméra.
- Placez le tube thermo-rétractable sur le câble de l'antenne.
- Branchez l'autre extrémité sur l'antenne émettrice A-300 (5 dBi).
- Ne chauffez pas le tube thermo-rétractable jusqu'à ce que vous ayez vérifié la qualité de l'image reçue au moniteur LCD.

ATTENTION! Soyez vigilant de ne pas tordre à plus de 90° et de ne pas coincer le câble de l'antenne.

EN

- Remove the black camera antenna (2dBi).
- Attach one end of the 12m antenna cable to the camera.
- Put the shrink tube on the antenna cable.
- Attach the other end of the antenna cable on the transmitting A300-antenna (5 dBi).
- Do not heat the shrink tube (3c) until you have tested the received picture quality on the LCD monitor.

NOTE! Be careful with the antenna cable, do not bend more than 90° and do not pinch it.

SV

- Avmontera kamerans svarta antenn (2dBi).
- Skruva på ena änden av 12m antennkabel på kameran.
- Trä på krympslangen på antennkabeln.
- Skruva andra änden av antennkabeln på den sändande A300-antennen (5 dBi).
- Vänta med att värma krympslangen (3c) tills du testat att du har bra bild på LCD-monitorn.

OBS! Var försiktig med antennkabeln, böj den ej mer än 90° och kläm ej kabeln.

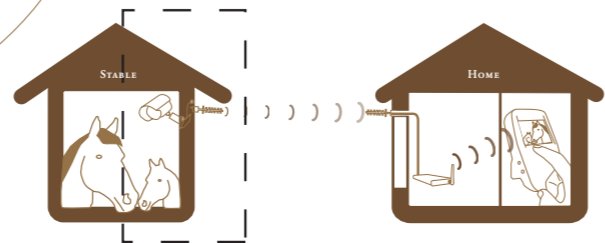
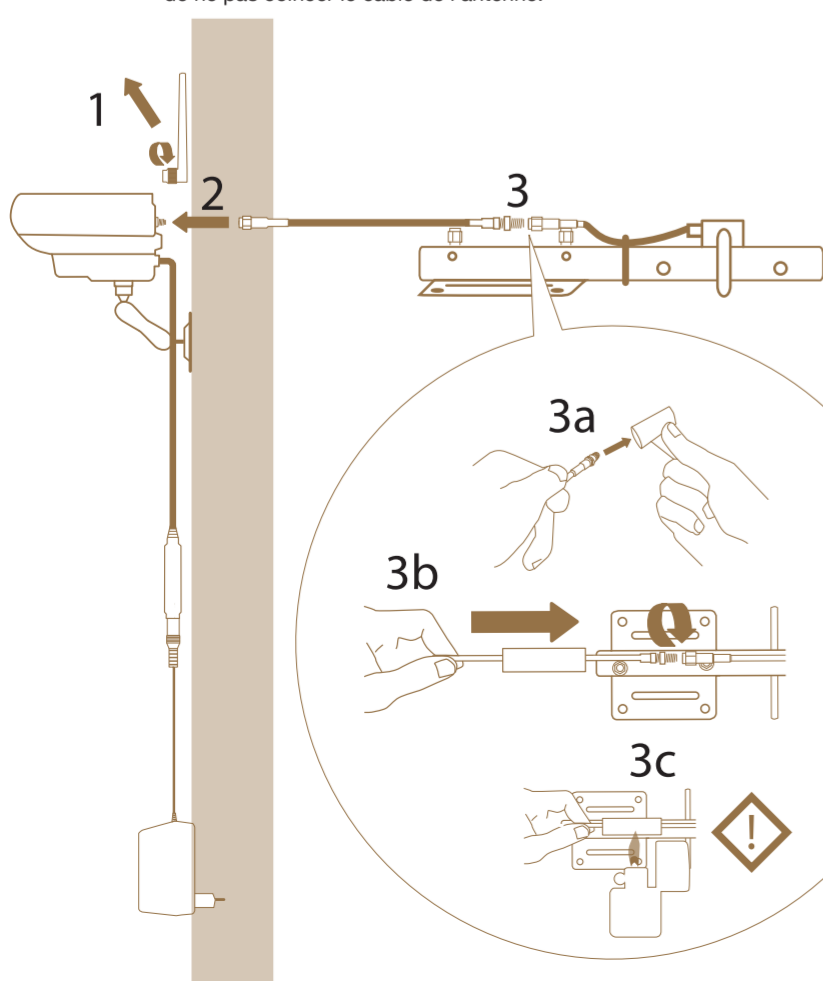

3

DE

Montieren Sie die A300-Sendeantenne (5 dBi) waagrecht an der Stallaußenwand. Richten Sie die Antenne auf den Platz aus, an dem Sie die A300-Empfängerantenne montieren möchten. Achten Sie darauf, dass der Abstand zwischen der A300-Sendeantenne und der A300-Empfängerantenne höchstens 800 m (bei freier Sicht) betragen kann. Um ein optimales Bild zu erhalten, ist es wichtig, dass sich keine Hindernisse zwischen den A300-Antennen befinden.

FR

Placez l'antenne émettrice A-300 (5 dBi) sur un mur extérieur de l'étable et de façon à ce que les éléments de l'antenne soient parallèles au sol (à l'horizontal). Orientez l'antenne vers l'endroit où vous placerez l'antenne réceptrice A-300. Vous ne pouvez pas excéder 800 mètres (2600 pieds) entre l'antenne émettrice A-300 et l'antenne réceptrice A-300. Afin d'obtenir la meilleure qualité d'image possible, il est important de minimiser les obstacles entre les deux antennes.

EN

Position the transmitting A300-antenna (5 dBi) on the outside wall of the stable with the antenna elements horizontally leveled against the ground. Point the antenna towards the location where you intend to position the receiving A300-antenna. Maximum range is 800 meters (2600 feet) between the transmitting A300-antenna and the receiving A300-antenna at a completely free line of sight. In order to obtain the best picture quality possible, it is imperative to have as few obstacles as possible between the two A300-antennas.

SV

Montera den sändande A300-antennen (5 dBi) på utsidan av stallväggen med antennpiggarna horisontellt. Rikta antennen mot den plats där du avser att placera den mottagande A300-antennen. Du kan ha maximalt 800 meter mellan den sändande A300-antennen och den mottagande A300-antennen vid helt fri sikt. För att få optimal bild är det viktigt att ha så få hinder som möjligt mellan A300-antennerna.

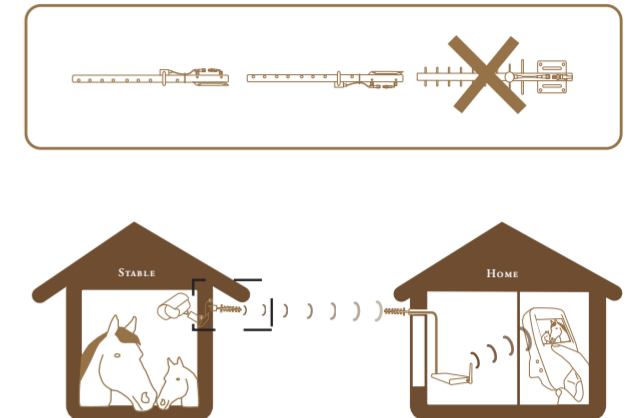
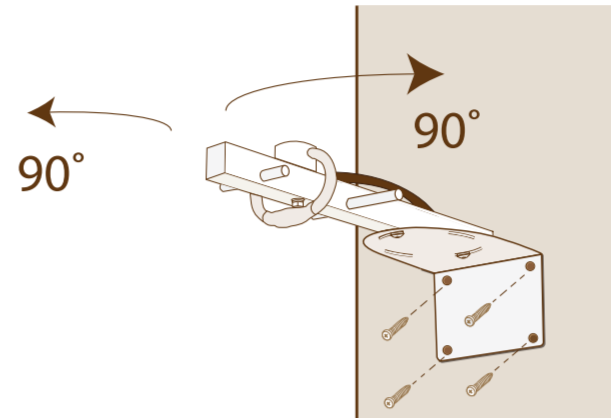

4

DE

- Montieren Sie eine schwarze Antenne (2 dBi) an dem sendenden Teil des videoLink (transmitter).
- Schrauben Sie das eine Ende des 5m-Antennenkabels an den videoLink.
- Schieben Sie den Schrumpfschlauch auf das Antennenkabel.
- Schrauben Sie das andere Ende des Antennenkabels an die A300-Sendeantenne (9dBi).
- Erwärmen Sie den Schrumpfschlauch erst, wenn Sie sich vergewissern haben, dass Sie auf dem LCD-Monitor ein gutes Bild erhalten.
- Schließen Sie das 5V-Netzteil an den videoLink an.
- Stellen Sie den Empfängerkanal des videoLink auf den gleichen Kanal, auf dem die Kamera sendet (a). Stellen Sie den Sendekanal des videoLinks auf einen anderen Kanal, als auf den Empfängerkanal (b).

ACHTUNG! Sehen Sie sich mit dem Antennenkabel vor. Es darf nicht um mehr als 90° gebogen oder geklemmt werden.

FR

- Connectez l'antenne 2dBi à la partie émettrice du vidéoLink.
- Connectez le câble 5m de l'antenne A-300 à la partie réceptrice du vidéoLink.
- Placez le tube thermo-rétractable sur le câble de l'antenne.
- Connectez l'autre extrémité du câble de l'antenne à l'antenne A-300 (9dBi).
- Ne chauffez pas le tube thermo-rétractable jusqu'à ce que vous ayez vérifié la qualité de l'image au moniteur LCD.
- Branchez l'adaptateur 5V au vidéoLink.
- Ajustez le récepteur du vidéoLink au même canal que l'émission de la caméra (a). Ajustez l'émetteur du vidéoLink sur un autre canal (différent que celui de réception) afin d'éviter l'interférence entre la réception et l'émission (b).

ATTENTION! Manipulez le câble de l'antenne avec soin. Soyez vigilant de ne pas tordre à plus de 90° et de ne pas coincer le câble de l'antenne.

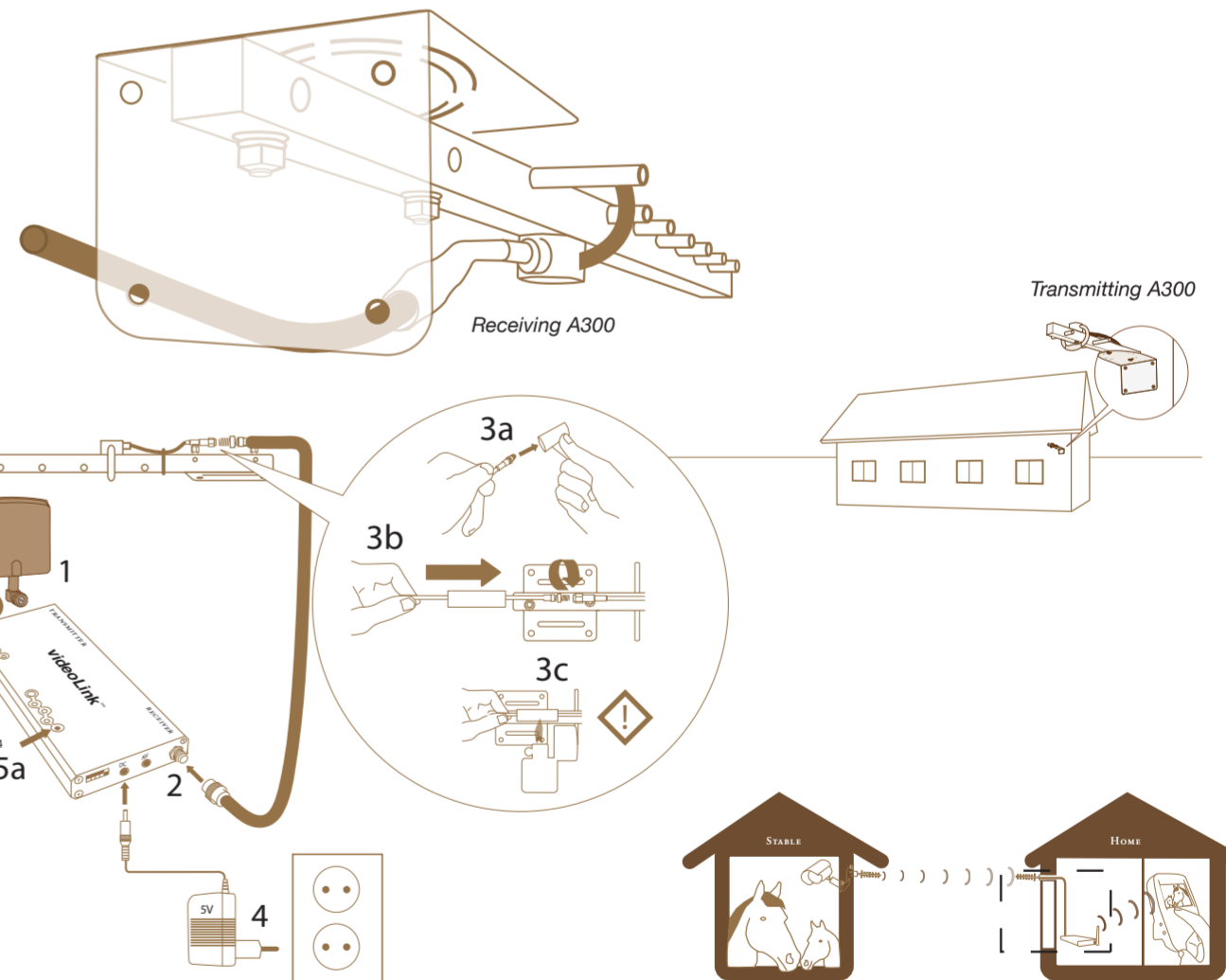

5

DE

Starten Sie den LCD-Monitor und stellen Sie den Kanal ein, auf dem der videoLink sendet. Jetzt sollten Sie ein Bild auf dem LCD-Monitor erhalten. Bei Unklarheiten, lesen Sie in den Fehlersuchkapiteln der Bedienungsanleitung nach.

EN

Switch the LCD monitor on and set the channel to the same channel as the videoLinks transmits on. Now, you should receive a picture on your LCD monitor. If needed, you will find help and thorough guidelines in the installation manual.

FR

Allumez le moniteur LCD et ajustez le canal afin qu'il soit le même que celui indiqué comme canal émetteur du vidéoLink. Maintenant, vous devriez voir une image au moniteur LCD. Vous trouverez de plus amples informations dans le manuel d'installation.

SV

Slå på LCD monitorn och ställ in den kanal som videoLink sänder på. Du ska nu ha bild på din LCD monitor. Vid behov finns felsökningshjälp i manualen.

